

INSTRUKCJA MONTAŻU BRAM ROLOWANYCH

Przed przystąpieniem do montażu bramy należy zapoznać się z poniższą instrukcją.

W czasie transportu i składowania brama powinna leżeć poziomo na podłożu zabezpieczonym przed uszkodzeniem skrzynki. Bram nie należy stawiać na bocznej ścianie. Wszelkie przeróbki lub zmiany w konstrukcji bram mogą być przeprowadzane tylko po konsultacji z producentem.

Dokonanie wszelkich czynności w zakresie programowania sterowników, przełączników lub silników z uwzględnieniem regulacji pozycji krańcowych powinno odbyć się po montażu bram.

Folię ochronną należy usunąć w ciągu 3 tygodni od daty montażu, nie później jednak niż 2 miesiące od daty odbioru towaru od producenta.

1. Nawiercić otwory w prowadnicach w części zamkniętej. Wiertłem o średnicy 10mm wykonać otwór przez dwie komory prowadnicy. Rozstaw otworów nie powinien przekraczać 500mm, a skrajne otwory zalecamy zrobić na wysokości 150mm od krawędzi prowadnic. Wiertłem o średnicy 13mm zwiększyć otwór tylko w pierwszej komorze od strony zewnętrznej prowadnicy.

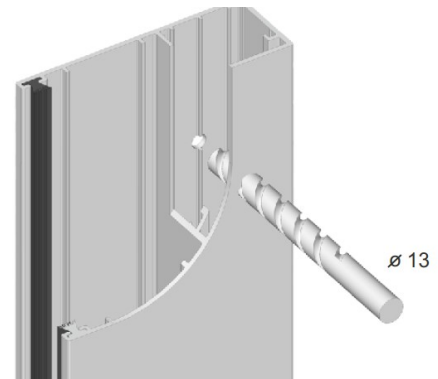
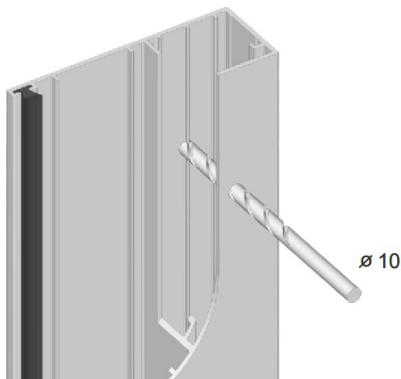

2. Naciąć i odgiąć ściankę prowadnicy od strony zewnętrznej. Nacięcie wykonać na około 50mm głębokości i odgiąć o około 5mm. **Nie dotyczy profilu PA52.** Następnie wsunąć przygotowane prowadnice na trzpienie boków bramy. Trzpienie muszą wsunąć się do samego końca w prowadnice.

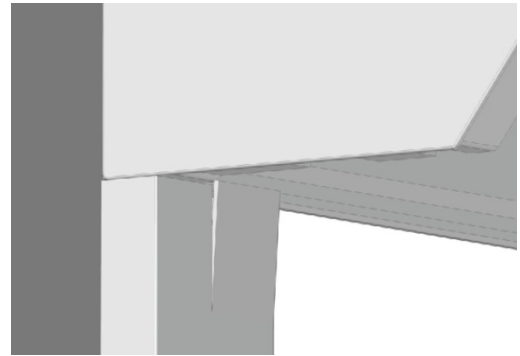
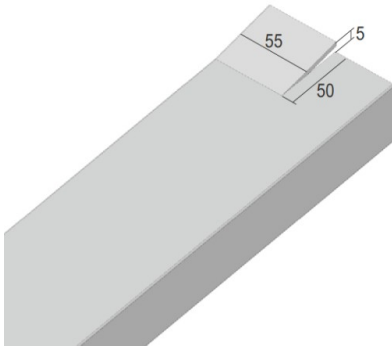

3. Odkręcić i wyjąć klapę rewizyjną. Następnie postawić i przyłożyć bramę z prowadnicami do przygotowanego otworu.

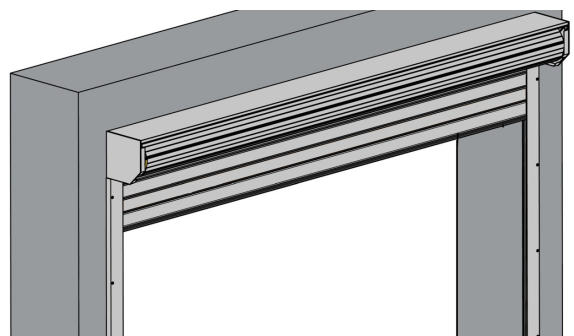
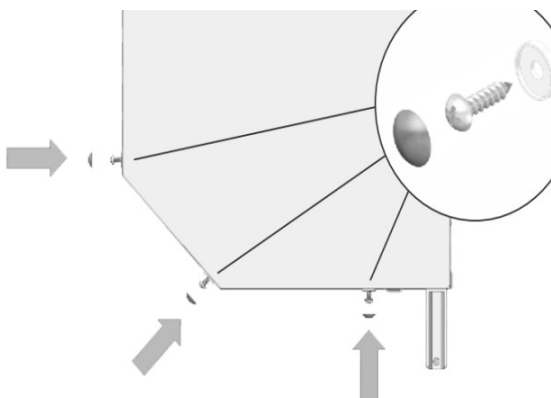

4. Przykręcić prowadnice do ściany. Następnie opuścić pancierz bramy ręcznie za pomocą korby do awaryjnego otwierania, lub automatycznie za pomocą przewodu silnika.

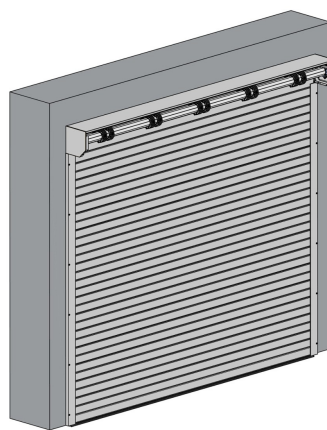
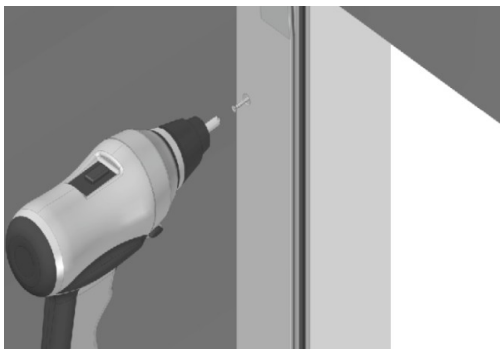

5. Wykonać przewiert przez skrzynkę do środka pomieszczenia i przeprowadzić przez niego kabel silnika. Jeśli brama montowana jest wewnątrz pomieszczenia można też wykonać przewiert przez bok bramy. Zabezpieczyć kabel, aby nie wsuwał się z powrotem do skrzynki bramy. Następnie przykręcić górną część skrzynki do ściany.

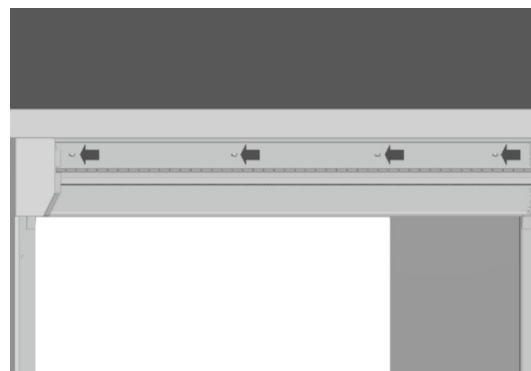
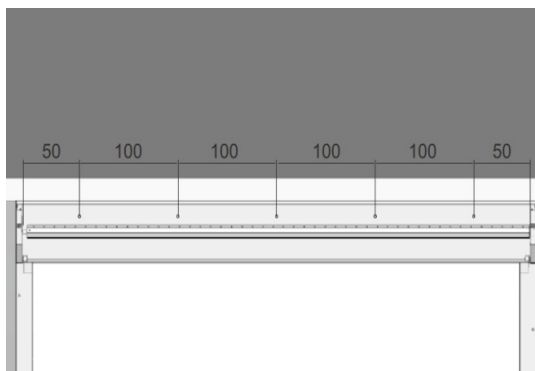

6. Podłączyć napęd bramy do wybranego systemu sterowania. Instrukcja podłączenia napędu znajdują się w kartonie z akcesoriami. Wyregulować pozycję krańcowe bramy. Otwory do regulacji znajdują się na głowicy napędu.

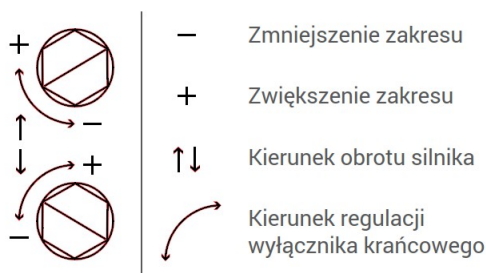

Aby ustawić dolne bądź górne położenie krańcowe, należy uruchomić bramę w kierunku zamykania bądź otwierania, aż zatrzyma się w położeniu fabrycznym. Aby zwiększyć zakres należy odpowiednim pokrętkiem kręcić w kierunku "+". Jeżeli zakres jest zbyt duży należy go zmniejszyć kręcąc w kierunku "-".

7. Włożyć i przykręcić z powrotem klapę rewizyjną. Zaślepić otwory w prowadnicach. Usunąć folię zabezpieczającą.

